

## Operation Panel Incorporated in Machine Head 頭部搭載型操作パネル

# IP-110



# PARTS LIST

4005228  
No.1469-00

## TYPE B

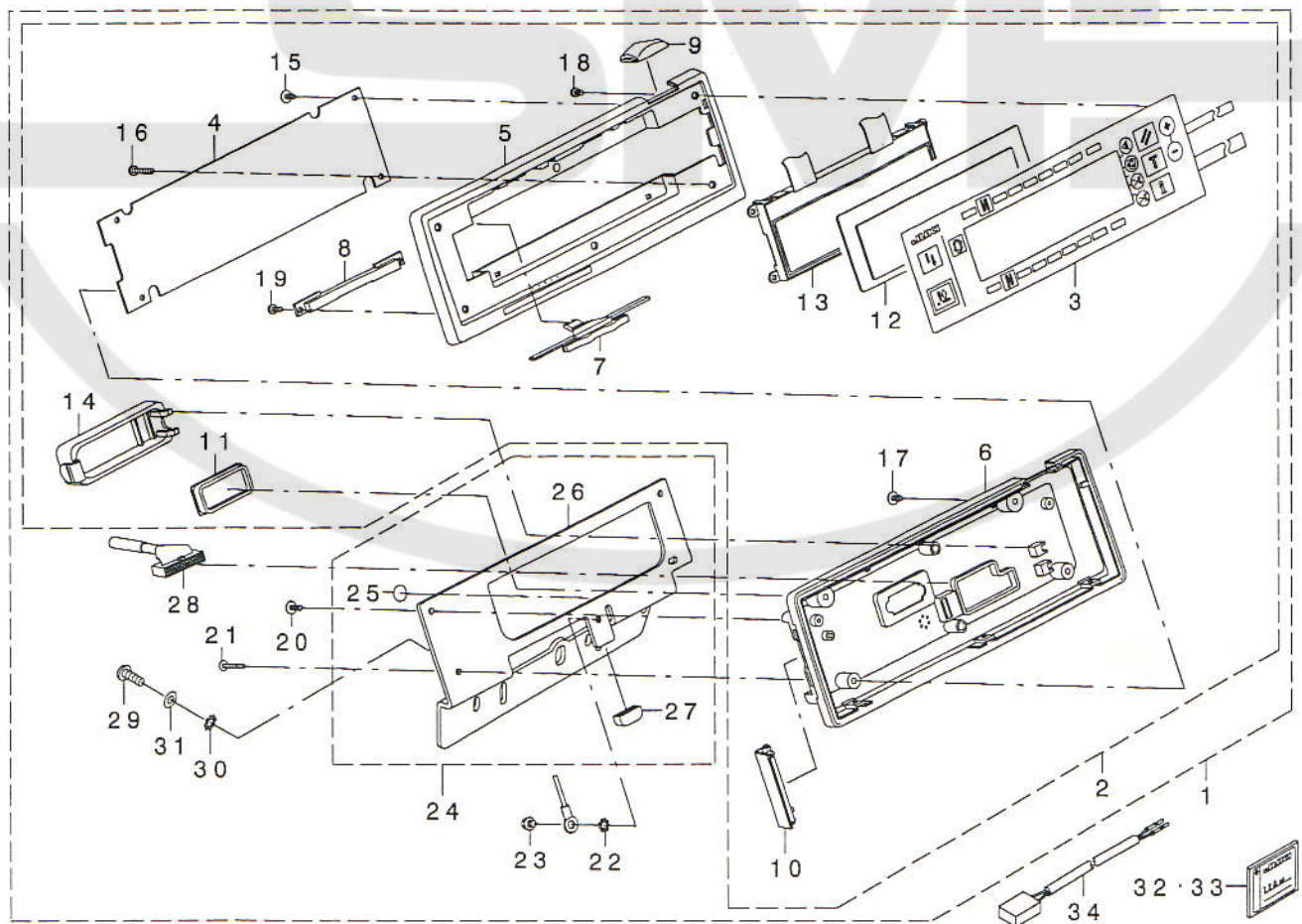

REF. NO	NOTE	PART NO.	DESCRIPTION	ヒソメイ	Qty
1		400-54941	IP-110 TYPE-B COMPLETE	IP-110タイプ Bカンセイヒン	1
2		400-55183	IP-110 TYPE-B ASSY	IP-110 タイプ B カンセイヒン	(1)
3		400-55194	PANEL SHEET ASSY	ハネルシートクミ	(1)
4		400-46138	PANEL PCB ASSY	PANEL PCB ASSY	(1)
5		400-55002	FRONT PANEL	フロントハネル	(1)
6		400-55005	BACK PANEL	バックハネル	(1)
7		400-05844	SPEED ADJUSTING KNOB	ソクト チョウセツノブ	(1)
8		400-05845	SPEED KNOB SUPPORT	ソクト ノブ ササエ	(1)
9		400-05846	INDICATION WINDOW	デングンヒョウシマト	(1)
10		400-55007	COMPACT FLASH COVER	コンハクトフラッシュカバー	(1)
11		400-05848	D-SUB 9P COVER	D-SUB 9P カハ	(1)
12		400-05847	LCD COVER	LCD カハ	(1)
13		KG-0000001-40	LCD	LCD	(1)
14		M1003-371-000	CORD EXIT COVER	コードテグチカハ	(1)
15		SV-4030802-SN	TAPPING SCREW WITH FLANGE M3X8	サツキタツヒソネジ	(3)
16		SM-4032001-SC	SCREW M3X0.5 L=20	ナハコネジ M3 L=20	(1)
17		SV-4030802-SN	TAPPING SCREW WITH FLANGE M3X8	サツキタツヒソネジ	(2)
18		SM-4030601-SC	SCREW M3 X 6	ナハコネジ M3X0.5 L=6	(3)
19		ST-4030851-SN	SCREW	タツビソネジ D=3-24 L= 8	(2)
20		SV-4031001-SN	TAPPING SCREW	サツキタツヒソネジ	(2)
21		SV-4032502-SN	TAPPING SCREW	サツキタツヒソネジ	(2)
22		WT-0430002-KE	TOOTHED WASHER	ハツキサカネ	(1)
23		SL-4040691-SC	SCREW M4 L=6	サカネツキ ナハコネジ M4 L=6	(1)
24		400-08143	PANEL BRACKET B ASSY	ハネルフ ラケットBクミ	(1)
25		100-04109	GROUND MARK	グランドマーク	(1)
26		400-08142	PANEL BRACKET B	ハネルフ ラケットB	(1)
27		M1010-110-000	BRACKET RUBBER CAP	フ ラケットゴムアシ	(1)
28		400-08594	PANEL CABLE C ASSY	ハネルケーブルルッククミ	(1)
29		SS-4121415-SP	SCREW 3/16-28 L=14	ナハネジ 3/16-28 L=14	(2)
30		WT-0530002-KS	TOOTHED WASHER D=5.3	ハツキサカネ D=5.3	(2)
31		WP-0501016-SD	WASHER 5X10.5X1	ヒラサカネ 5X10.5X1	(2)
32	#01	400-55294	CF TYPE-B	コンハクトフラッシュ タイプ -B	1
33	#01	400-00100	CF CARD	コンハクトフラッシュ	1
34	#01	400-08168	OP SWITCH CABLE A ASSY	オプ ションスイッチケーブル ルッククミ	1

NOTE (注記) #01...OPTIONAL PARTS

オプ ション部品